

tiptel IP 280



Quick Installation Guide
Installatie handleiding
Guide d'installation rapide
Kurzanleitung Installation



tiptel IP 280



English



Packing List

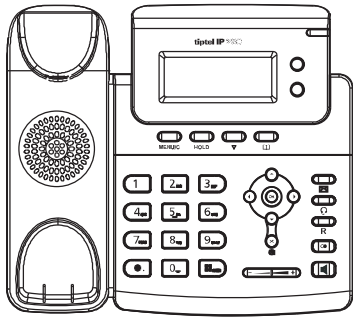

tiptel IP 280

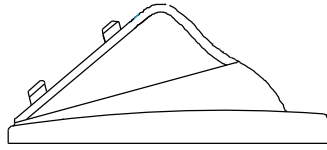

Stand



Handset

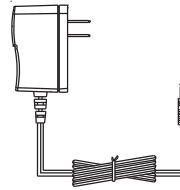

Power

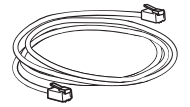

Ethernet Cable

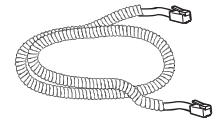

Handset Cord

Assembling the Phone

1. Attach the Stand, as shown below:

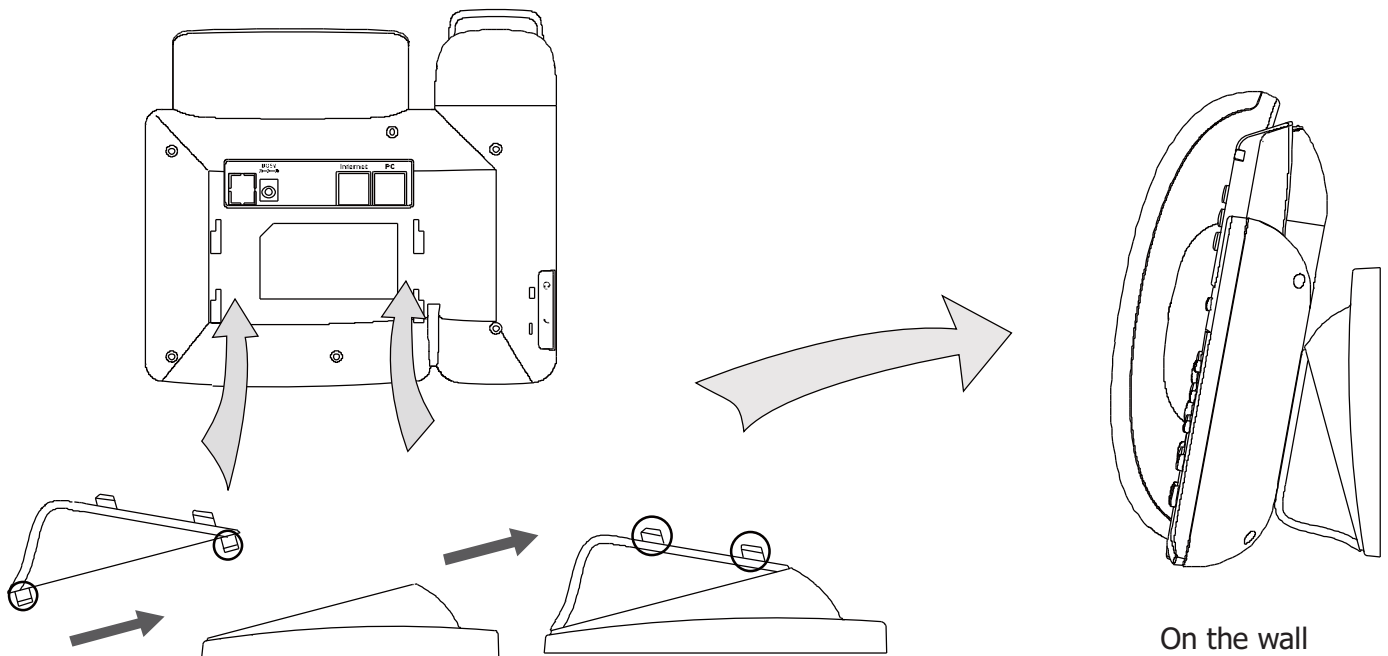
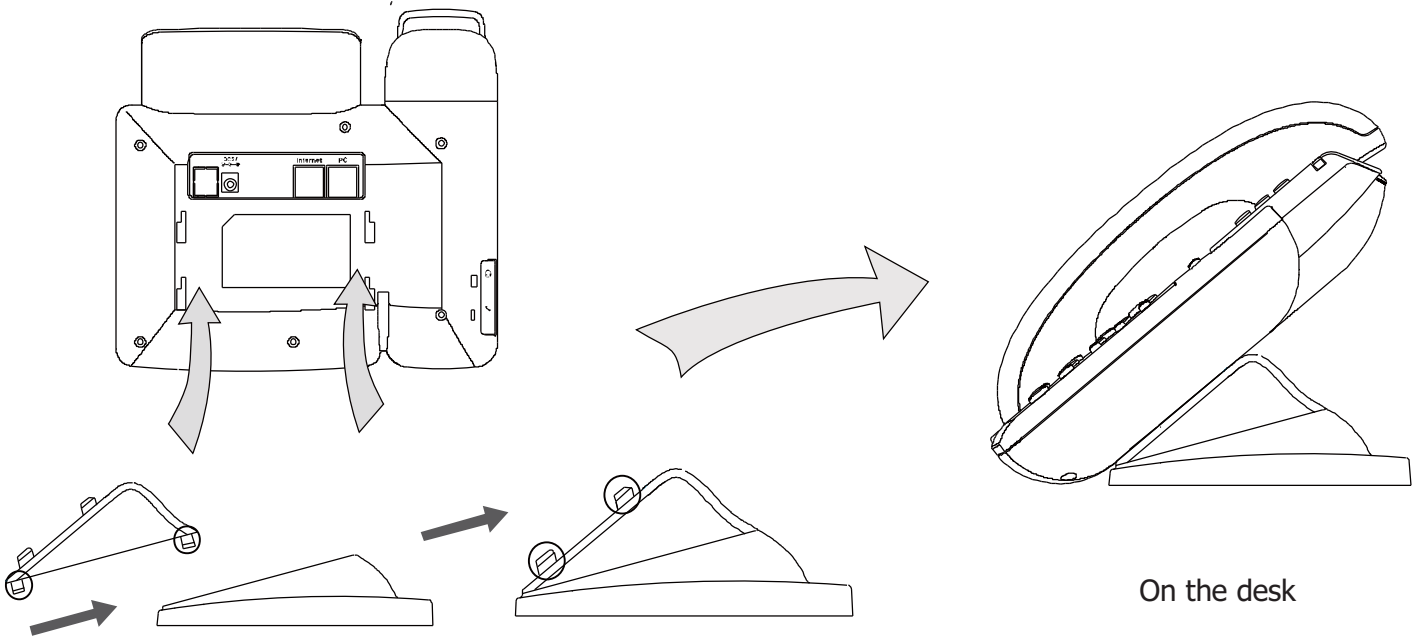

2. Connect Handset and Headset, as shown below:

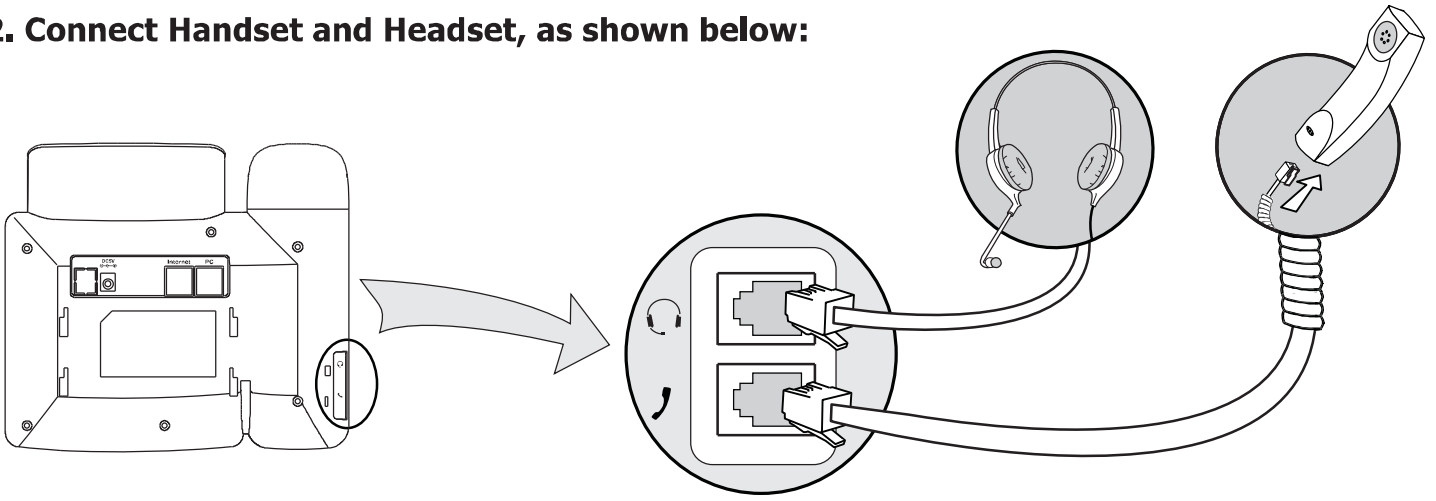

Note: Headset is not included, should be purchased separately.

3. Connect Network and Power

There are two ways for network and power source connections. You can either connect the phone to the AC Power directly using the power adapter or to a PoE compliant switch or hub. Your system administrator will advise you on which one to use.

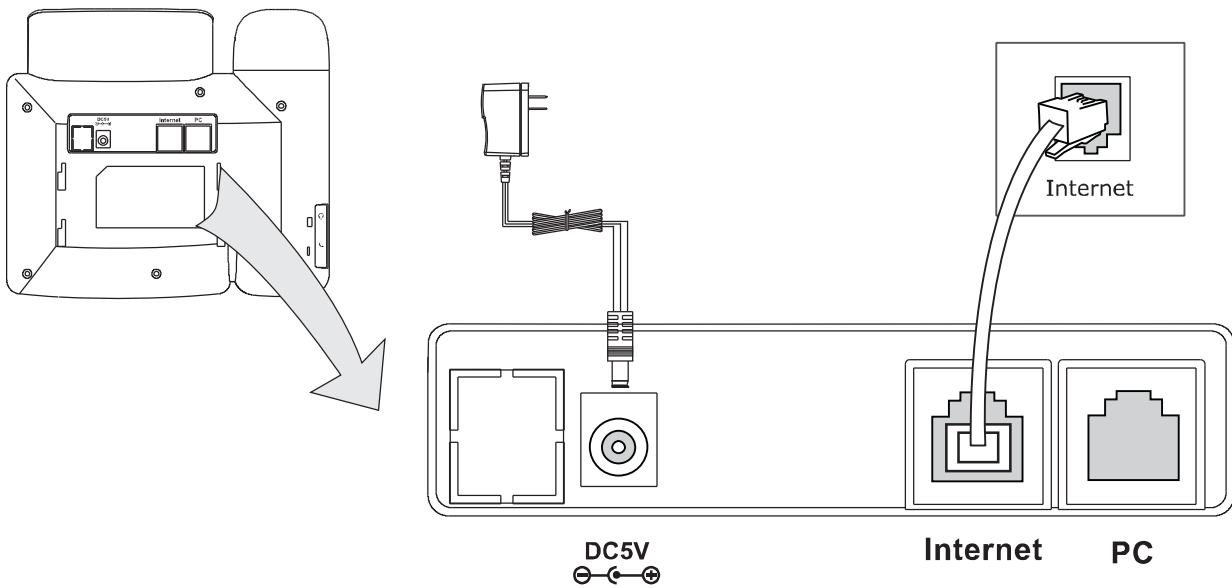

Note: If inline Power (PoE) is provided, do not install the AC adapter. Make sure the Ethernet cable and switch/hub are PoE compliant.

The phone can also share the network connection with other network devices such as PC. Connect the phone's PC Port and computer's Network Port together using an Ethernet cable, as shown below:

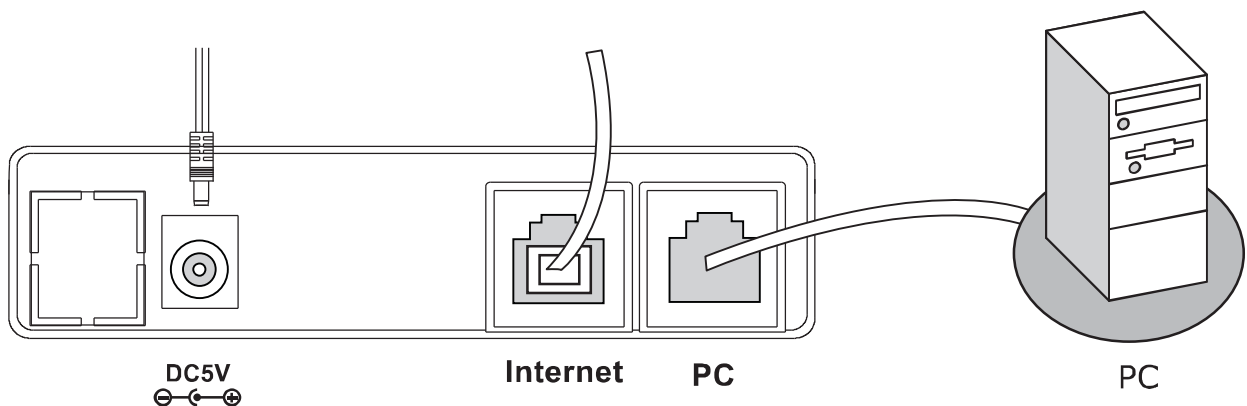

Language Settings: The default language of the phone is English. It supports several kinds of languages, users can choose a prefer one to use.

Press Menu-> Settings->Basic Setting->Language to enter the language list, choose the one you'd like to set on the phone.

Network Setting: Press Menu ->Setting ->Advanced(Setting) ->Network ->WAN Port/ PC Port to enter the web configuration page.

Account Setting: Press Menu->Settings->Advanced (Settings)->Accounts->Enter to configure the account settings. You can refer to the above "Configuring via Web Page" for the parameter details.

Configuring via Web Page

Press OK button on the keypad of the phone to enter the Status page and find the IP address of the IP phone. Enter it (for example <http://192.168.3.35>) into the address bar of web browser. The default login name and password are **admin/admin**.

Note: Please locate your PC in the same network segment of the IP phone(192.168.3.X) to access the web configuration page. Please consult your network administrator or service provider for help.

Network Settings: Choose Network->WAN Port

DHCP: By default the phone attempts to contact to a DHCP Server in your network in order to obtain its valid network settings, e.g. IP address, sub mask, gateway, DNS server, etc.

Static IP Address: If your phone cannot contact a DHCP Server for any reason, you need to enter the network settings manually via Static IP Address. Please contact your internet administrator for more details.

PPPoE: If you are using the xDSL Modem, you can connect your phone to the internet via PPPoE mode. Please contact your ISP for the **User Name** and **Password** for internet access.

Note: Using the wrong network parameters may result in inaccessibility of your phone and may also have an impact on your network performance! Please contact your network administrator!

Account Setting: Choose Account-> Account 1

Parameter:

Account Active:	You can choose on/ off to enable/ disable the Account respectively.
Label:	It is showed on LCD for user to identify the account.
Display Name:	It is showed as Caller ID when making a phone call.
Register Name:	It is provided by ISP for registration.
User name:	It is authenticated ID for authentication, provided by ISP.
Password:	It is provided by ISP for registration.
SIP Server:	Server for registration, provided by ISP.

Please contact your service provider for more account details.

Note:

Once the tiptel IP 280 will be connected to a TCP/ IP network, which has access to the internet, the phone will automatically download the latest software. This allows you to always use the latest features/ facilities. Downloading the latest software can take several minutes.

Additional information

Extensive documentation is available on www.tiptel.com/support, including a quick reference guide for immediate use.

tiptel IP 280



Nederlands



Leveringsomvang

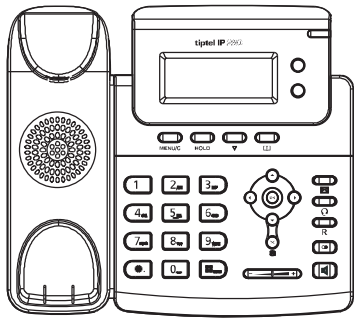

tiptel IP 280



Hoorn

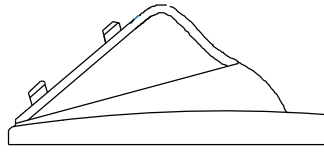

Telefoon standaard

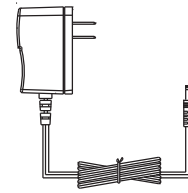

Voedingsadapter (kabel van de hoorn)

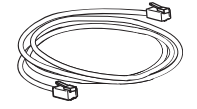

Ethernet kabel

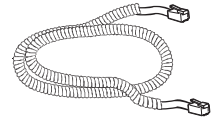

Kruisnoer

De telefoonstandaard monteren

1. Klik de standaard vast aan het telefoontoestel zoals hieronder staat afgebeeld:

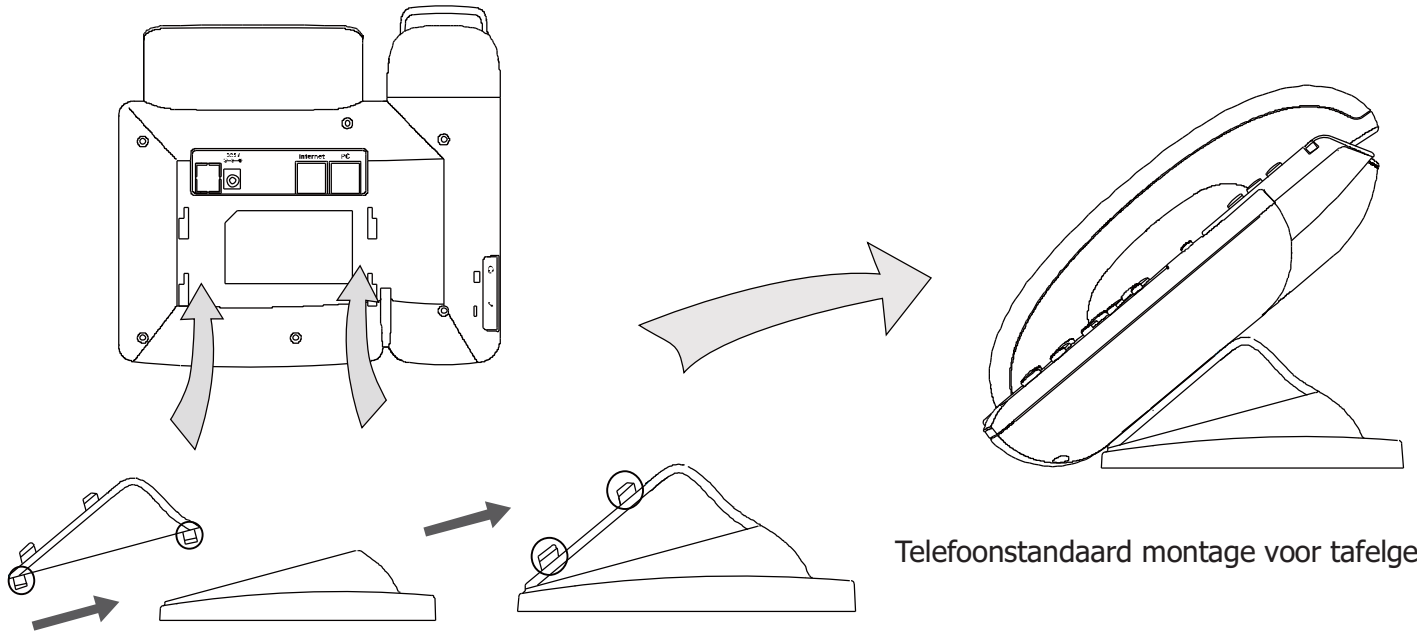

Telefoonstandaard montage voor tafelgebruik

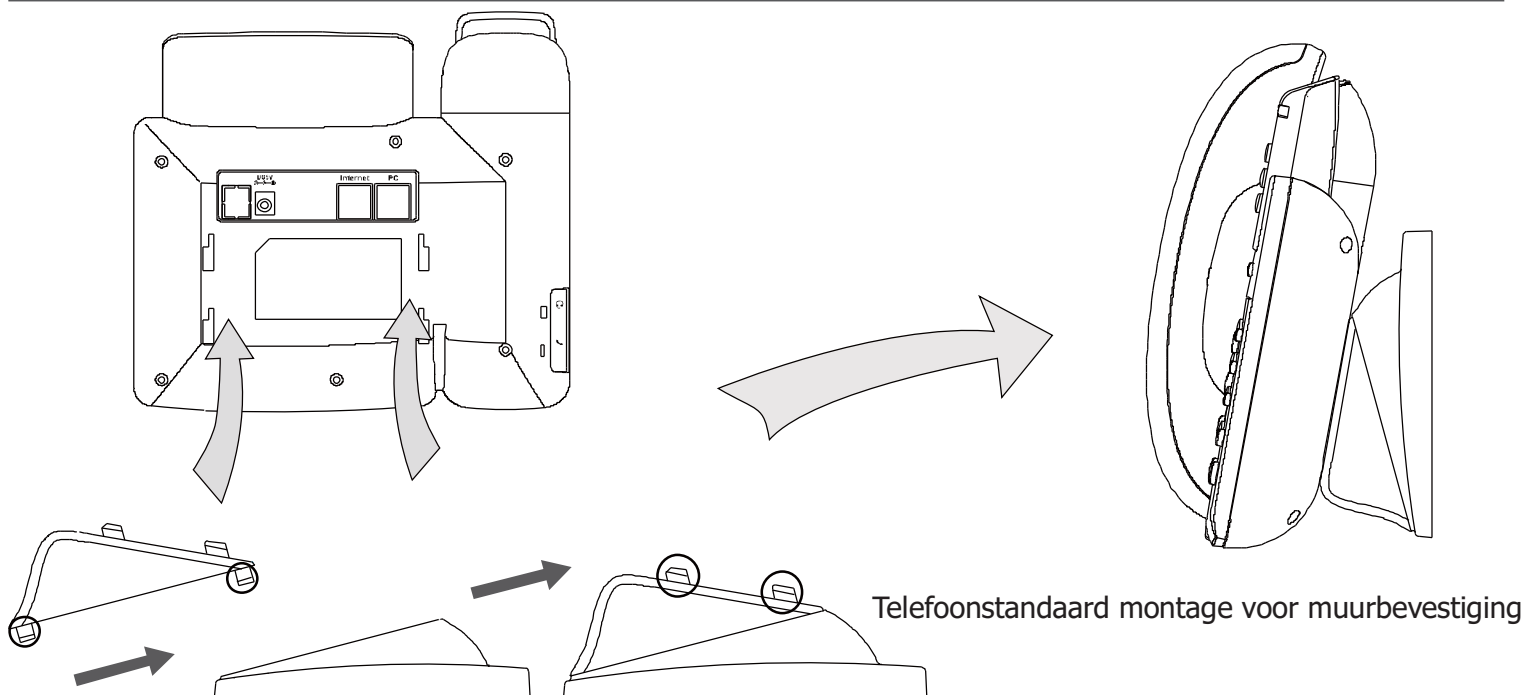

Telefoonstandaard montage voor muurbevestiging

2. Sluit de headset en de hoorn aan zoals hieronder staat afgebeeld:

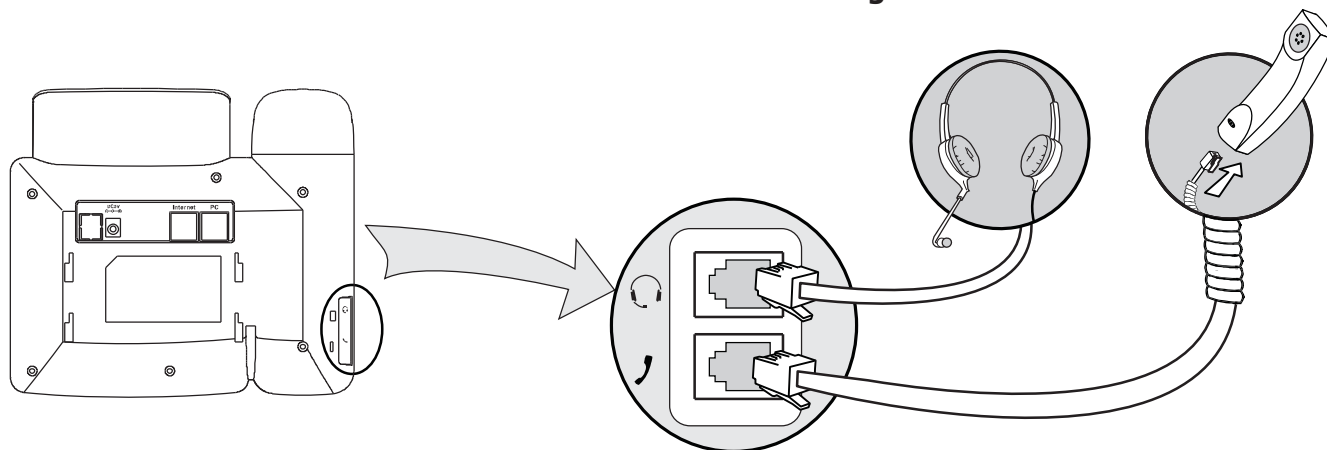

Let op: de headset is niet bijgesloten in de verpakking. Deze kunt u optioneel aanschaffen.

3. Aansluiten van de Ethernet kabel en de voedingsadapter:

Er zijn twee manieren om het telefoontoestel van spanning te voorzien. U kunt het telefoontoestel van voeding voorzien door middel van de voedingsadapter of via een PoE (Power over Ethernet) aansluiting. Uw systeem beheerder zal u adviseren welke u het beste kunt gebruiken.

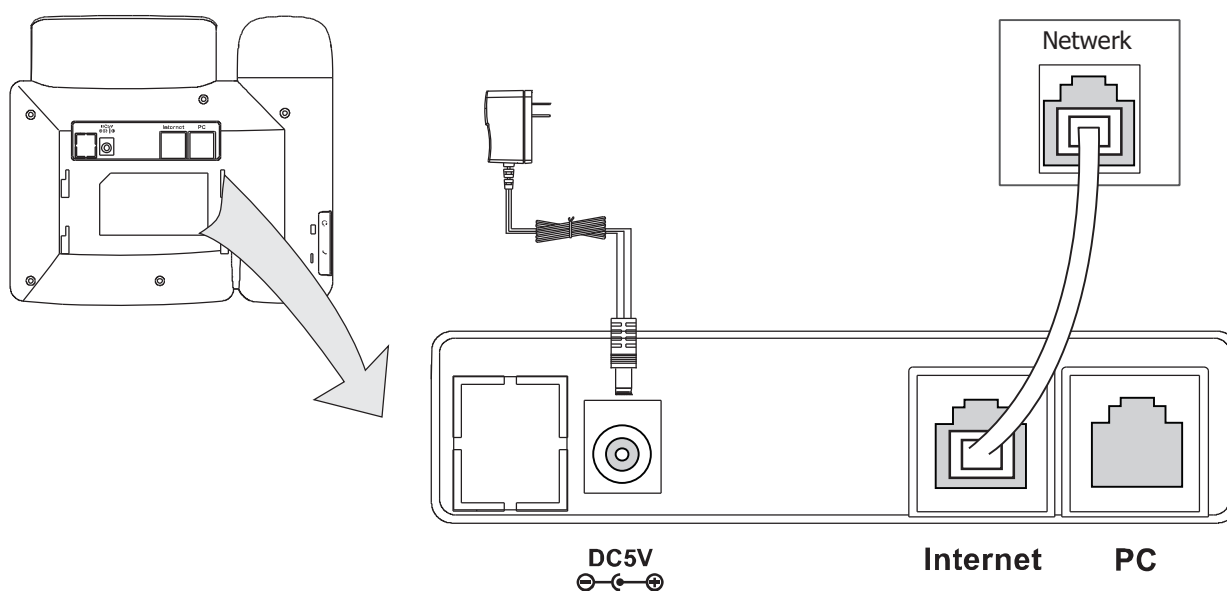

Let op: wanneer het toestel gebruik maakt van een PoE aansluiting, sluit dan niet de voedingsadapter aan. Zorg ervoor dat de Ethernet kabel en switch geschikt zijn voor PoE (IEEE 802.3af).

Het toestel heeft een 2 poorts switch welke de mogelijkheid geeft om extra netwerk apparaten achter het toestel te plaatsen bijv. een computer. Sluit de PC poort (LAN) en het netwerk (WAN) aan met behulp van een Ethernet kabel, zoals hieronder staat afgebeeld:

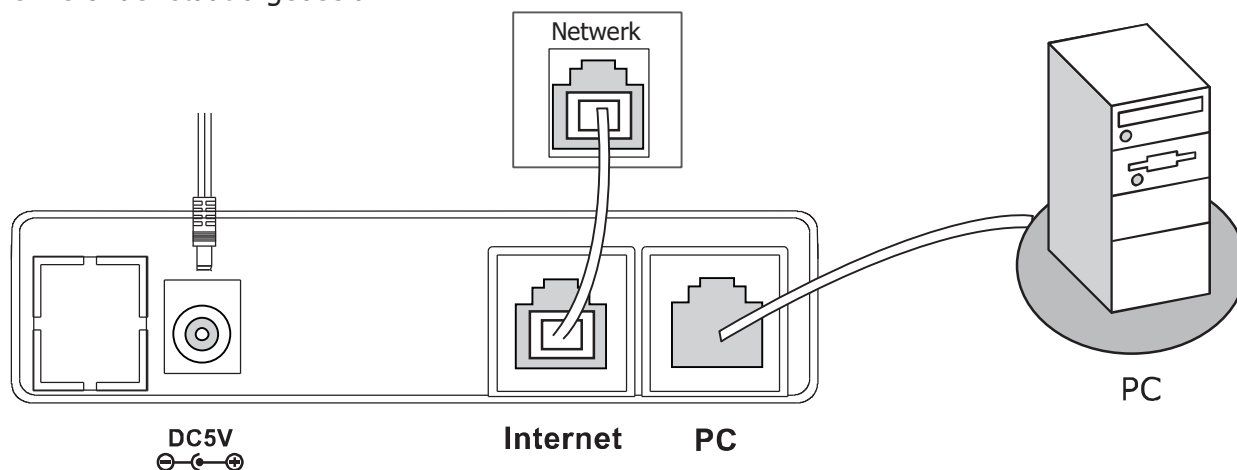

Telefoon instellingen

Taal instellen: De tiptel IP 280 ondersteunt meerdere talen en staat standaard ingesteld op Engels.

Druk op de Menu toets -> Settings -> Basic -> Language en kies de gewenste taal.

Netwerk instelling: Druk op de toets Menu -> Instellingen -> Geavanceerd (Wachtwoord:admin) Netwerk -> WAN Poort/LAN Poort optie om toegang te krijgen tot de netwerk instellingen.

Account settings: Druk op de toets Menu -> Instellingen -> Geavanceerd (Wachtwoord:admin) -> Accounts. Hier kunt u de account gegevens configureren. Zie "Instellen via webbrowser" voor de informatie over de parameters

Instellen via webbrowser

Een telefoon instellen via een web browser: Vanuit de ruststand, druk op de toets OK om status informatie te krijgen. Hier staat het IP adres vermeld waar het telefoontoestel op te benaderen is. Geef het IP adres (bijvoorbeeld: <http://192.168.3.35>) in de adresbalk van uw web browser in. De gebruikersnaam en wachtwoord zijn standaard ingesteld op: **admin/admin**.

Let op: Zorg dat uw computer in hetzelfde netwerk segment zit als de telefoontoestel (bijv. 192.168.3.x) om toegang te kunnen krijgen tot de web interface. Uw systeem administrator of service provider kunt u hiervoor om ondersteuning vragen.

Netwerk instellingen: Netwerk -> WAN poort

DHCP: Het telefoontoestel zal een IP adres toegewezen krijgen van een actieve DHCP server. Hierdoor zal het telefoontoestel de juiste instellingen krijgen zoals IP adres, subnet masker, gateway, DNS server, etc.

Statisch IP Adres: Wanneer uw telefoontoestel geen contact kan maken met de DHCP Server of als deze niet aanwezig is, moet u een vast IP adres instellen. Neem contact op met uw systeembeheerder voor meer details.

PPPoE: Wanneer u een xDSL modem in gebruik heeft kunt u uw telefoontoestel via PPPoE modus aansluiten. Neem contact op met uw Service Provider voor de benodigde gegevens.

Let op: Wanneer u verkeerde netwerk instellingen gebruikt kan het voorkomen dat het telefoontoestel niet meer toegankelijk is. Tevens kan dit ook gevolgen hebben voor de netwerkprestatie! Neem contact op met uw Service Provider voor de benodigde gegevens.

Account instellingen: Selecteer Account. Account 1 word standaard weergegeven.

Parameter:

Register Status:	Laat de registratie status zien van het account
Line Active:	Gebruikt om het account te activeren
Label:	Naam van de account die in het display weergegeven wordt in ruststand.
Register Name:	Registratie naam (Provider)
User Name:	Gebruikersnaam (Provider)
Password:	Wachtwoord (Provider)
Sip Server:	Server voor registratie (Provider)

Voor meer informatie neem contact op met uw systeembeheerder of service provider.

Let op!

Zodra de tiptel IP 280 op een TCP/IP netwerk, dat toegang heeft tot het internet, wordt aangesloten zal de tiptel IP 280 automatisch worden voorzien van de laatste software. Hierdoor kunt u altijd gebruik maken van de laatste functies/faciliteiten. Het downloaden van de laatste software kan enkele minuten in beslag nemen.

Extra informatie

Uitgebreide documentatie kunt u vinden op www.tiptel.nl, inclusief een verkorte handleiding voor direct gebruik.

tiptel IP 280



Français



Contenu de la livraison

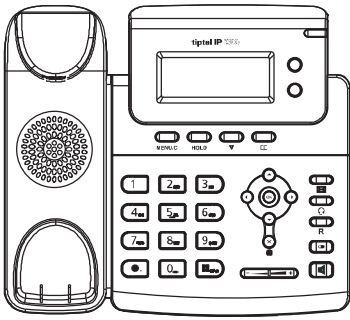

tiptel IP 280



Combiné

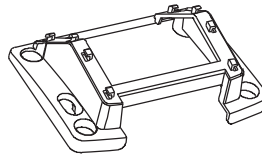

Support

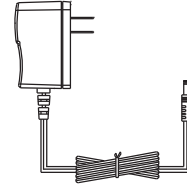

Bloc d'alimentation

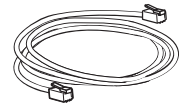

Câble ethernet

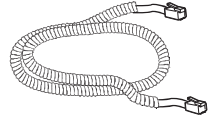

Câble spiralé

Installation du téléphone

1. Fixez le support comme indiqué sur le schéma ci-dessous:

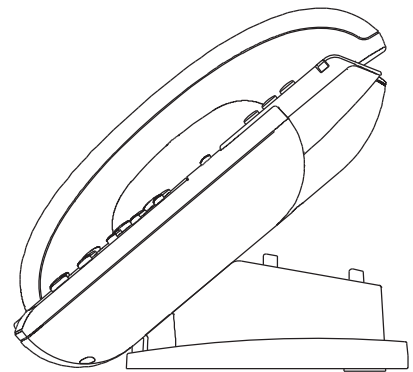
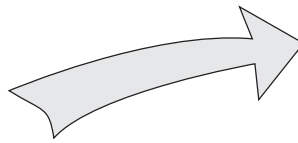
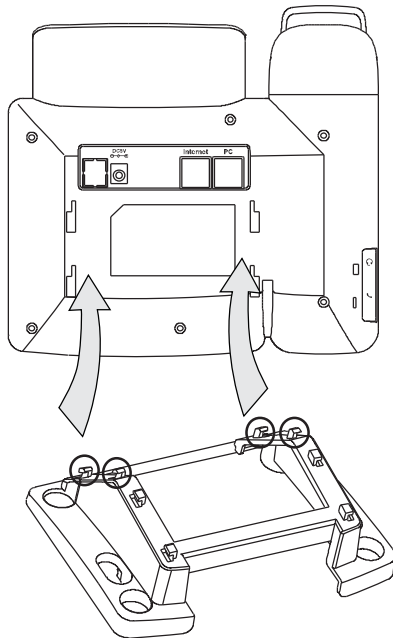

Support fixé
(Installation sur le bureau)

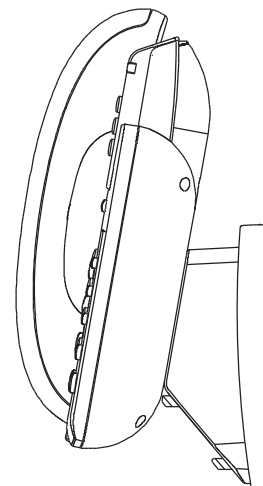
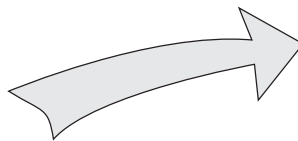
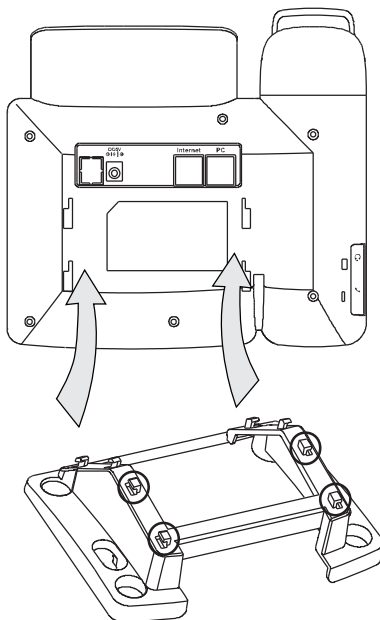

Support fixé
(Fixation murale)

2. Raccordez les câbles du combiné et du micro-casque comme indiqué sur le schéma.

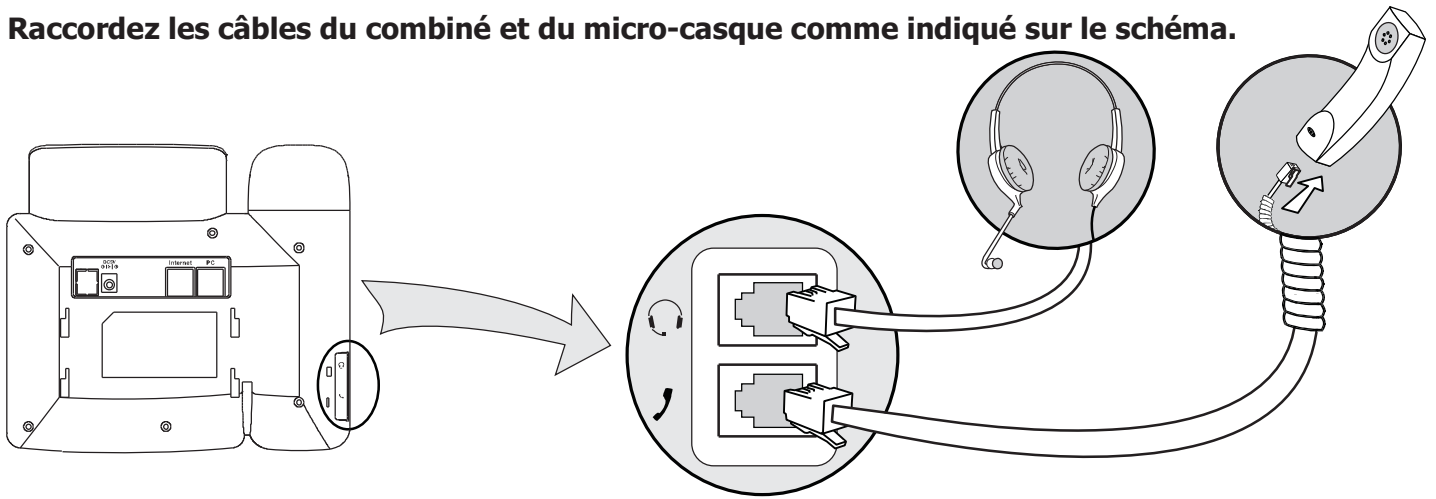

Remarque: le casque n'est pas fourni, il doit être acheté séparément.

3. Connexion au réseau et à l'alimentation

Il y a deux manières pour se raccorder au réseau et à l'alimentation. Vous pouvez connecter votre poste soit directement au bloc d'alimentation fourni soit à un port PoE d'un hub ou switch. Votre administrateur système vous conseillera quel raccordement effectuer.

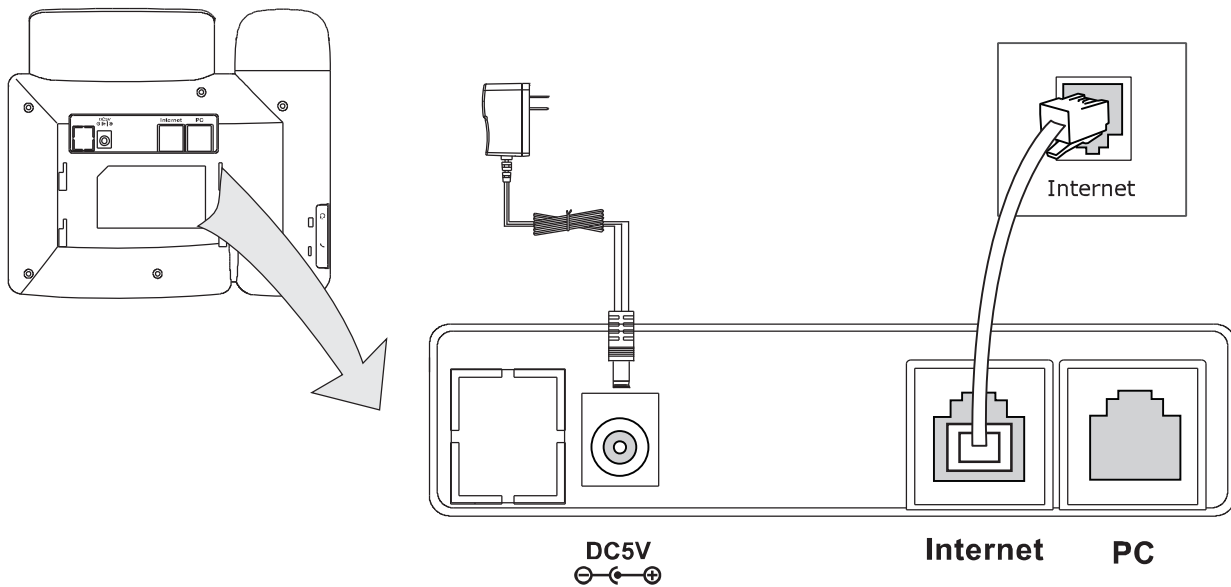

Remarque: Si vous disposez d'un réseau PoE, ne pas utiliser dans ce cas le bloc d'alimentation AC. Veuillez vous assurer que le câble Ethernet et le hub/switch sont compatibles PoE.

Le téléphone peut également partager la connexion réseau avec d'autres appareils du réseau tel qu'un PC. Connectez dans ce cas le port PC du téléphone et le port réseau du PC ensemble en utilisant un câble Ethernet comme indiqué ci-après:

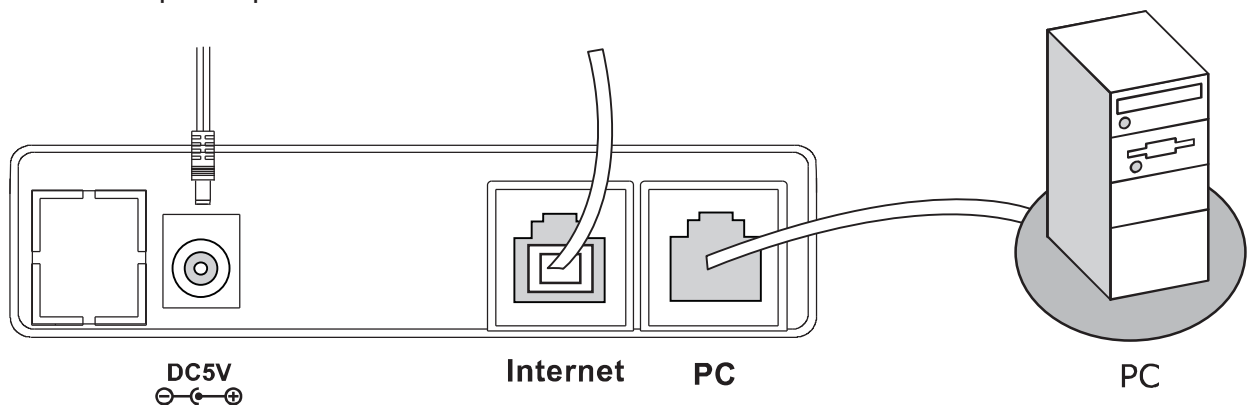

Configuration du téléphone

Réglage de la langue: La langue par défaut du téléphone est l'anglais. Il dispose de plusieurs langues que l'utilisateur peut sélectionner.

Appuyez sur Menu -> Settings-> Basic Setting-> Language pour accéder à la liste, et choisissez celle que vous souhaitez utiliser pour votre téléphone.

Paramétrage réseau: Appuyez sur Menu -> Paramètres -> (Paramètres) Avancés-> Réseau-> Port WAN/Port LAN, pour accéder à la page web de configuration.

Réglages Compte: Appuyez sur Menu -> Paramètres -> (Paramètres) Avancés -> Compte, pour configurer le compte. Vous pouvez vous référer au paragraphe "Configuration par navigateur Web" pour les détails des paramètres.

Configuration par navigateur web

Configuration par navigateur web: Appuyez sur la touche OK du clavier pour accéder à la page statut et trouver l'adresse IP du téléphone. Entrez la ensuite dans la barre de navigateur web (par exemple <http://192.168.3.35>). L'identifiant par défaut et le mot de passe sont: **admin/admin**.

Remarque: veuillez localiser votre PC dans le même segment de réseau que votre poste IP (192.168.3.X) pour avoir accès à la page de configuration. Pour plus d'informations, veuillez contacter votre administrateur réseau ou votre opérateur IP.

Réglages réseau: Sélectionnez Réseau -> Type WAN

DHCP: par défaut, le téléphone essaie de se connecter à un serveur DHCP de votre réseau pour obtenir des paramètres réseau valides, tels qu'adresse IP, sous-masque réseau, passerelle, serveur DNS, etc...

IP manuelle: Si votre téléphone n'arrive pas à trouver un serveur DHCP pour quelque raison que ce soit, vous devrez entrer manuellement les réglages réseau via l'adresse IP manuelle. Veuillez consulter votre administrateur réseau pour plus de détails.

PPPoE: Si vous utilisez un modem xDSL, vous pouvez connecter votre poste au réseau IP en mode PPPoE. Veuillez contacter votre fournisseur d'accès pour l'identifiant et mot de passe pour avoir accès à internet.

Remarque: Si vos paramètres réseau sont incorrects, vous n'aurez pas accès au téléphone et risquez de réduire les performances de votre réseau ! Veuillez contacter votre administrateur réseau!

Réglage Compte: Appuyez sur Comptes -> Compte 1

Paramètre:

Ligne active:	Vous pouvez activer/désactiver le compte en sélectionnant ON/OFF.
Label:	Il est affiché sur l'écran LCD pour que l'utilisateur identifie le compte
Nom Ecran:	Il est affiché pour l'identification de l'appelant lors d'un appel
Nom ID:	Il est fourni par le fournisseur d'accès pour l'enregistrement
Nom d'utilisateur:	Il s'agit du nom authentifié, fourni par votre fournisseur d'accès
Mot de passe:	Il est fourni par votre fournisseur d'accès pour l'enregistrement
Serveur SIP:	Serveur pour l'enregistrement, fourni par l'opérateur.

Veuillez contacter votre opérateur pour plus d'informations.

Remarque:

Une fois le tiptel IP 280 connecté à un TCP/ IP réseau qui a accès à internet, le téléphone téléchargera automatiquement le logiciel le plus récent. Ceci vous permettra de bénéficier toujours des caractéristiques/ fonctionnalités les plus récentes. Le téléchargement du dernier logiciel peut prendre quelques minutes.

Le manuel complet est disponible sur le site www.tiptel.fr

tiptel IP 280



Deutsch



Verpackungsinhalt

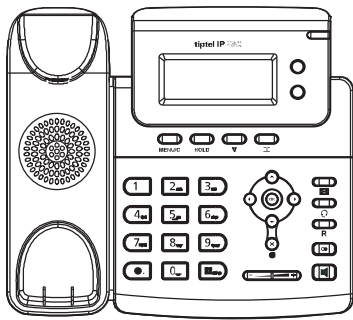

IP-Telefon



Handhörer

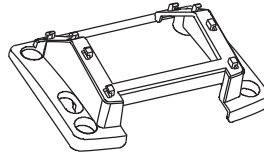

Standfuß

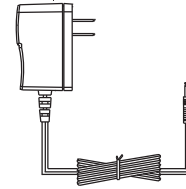

Steckernetzteil

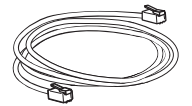

Netzwerkkabel

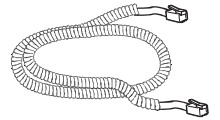

Hörer-Spiralkabel

Montage des Telefons

1. Montieren Sie den Standfuß wie auf der Skizze angegeben.

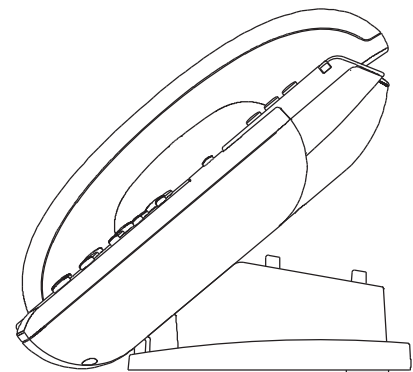
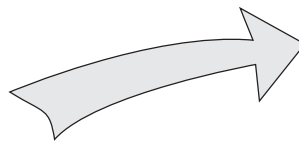
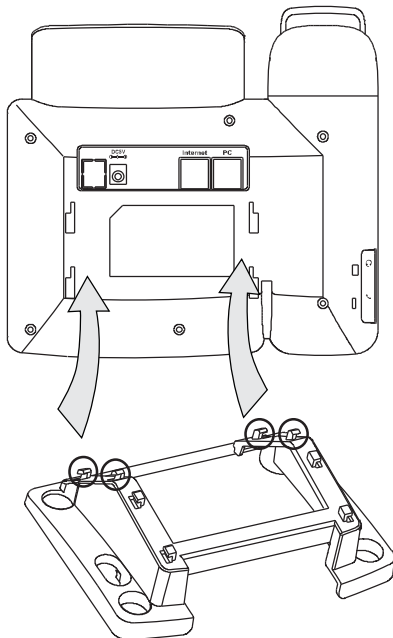

Standfuß ist montiert

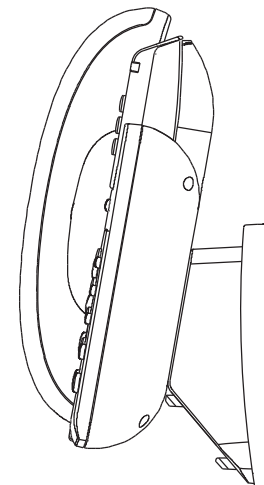
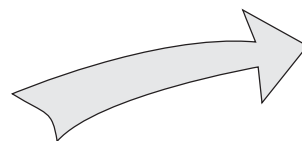
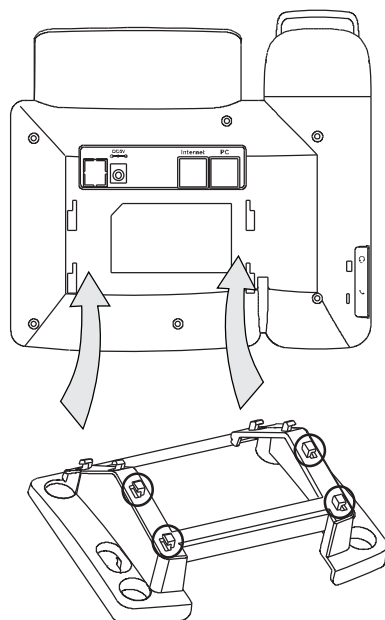

An der Wand

2. Schließen Sie den Handhörer und ggf. ein Headset wie auf der Skizze angegeben an.

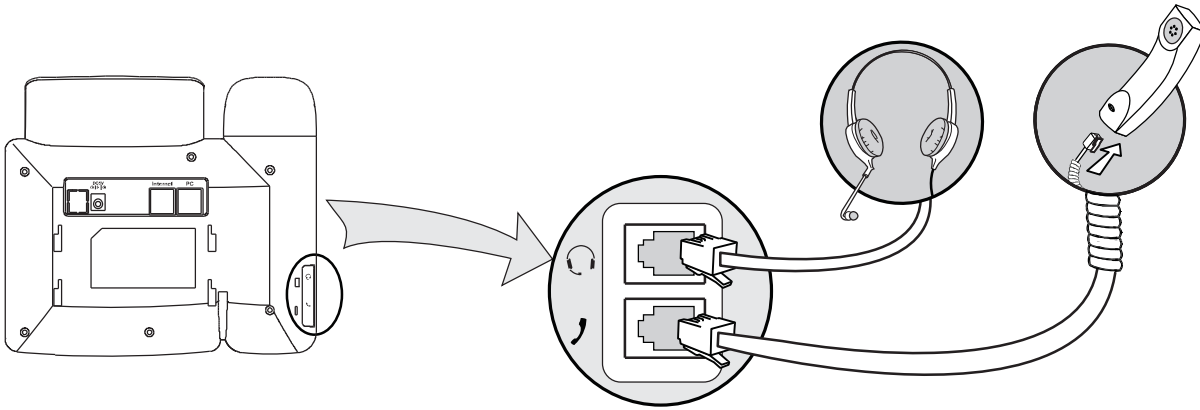

Anmerkung: Das Headset ist nicht im Lieferumfang enthalten und muss separat bestellt werden.

3. Anschluss an das Netzwerk und an die Stromversorgung

Es gibt zwei Möglichkeiten das Gerät mit Strom zu versorgen. Sie können das Telefon entweder direkt über das Steckernetzteil anschließen, oder mit einem PoE-fähigen Hub oder Switch verbinden. Ihr Systemadministrator kann Ihnen gegebenenfalls weiterhelfen.

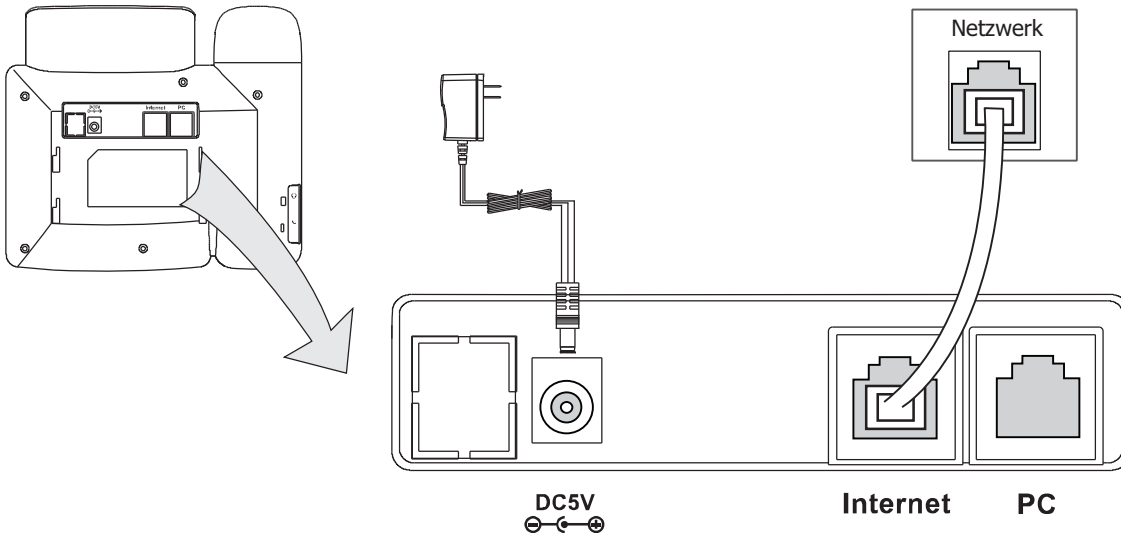

Anmerkung

Bei PoE-Betrieb das Steckernetzteil nicht anschließen. Stellen Sie sicher, dass das Netzkabel und Hub/Switch PoE-kompatibel sind.

Das Telefon kann die Netzwerkverbindung auch mit anderen Netzwerkgeräten, wie dem PC teilen. Dafür verbinden Sie den PC-Anschluss des Telefons mithilfe eines Netzkabels mit dem Netzwerkanschluss des PCs, wie unten gezeigt.

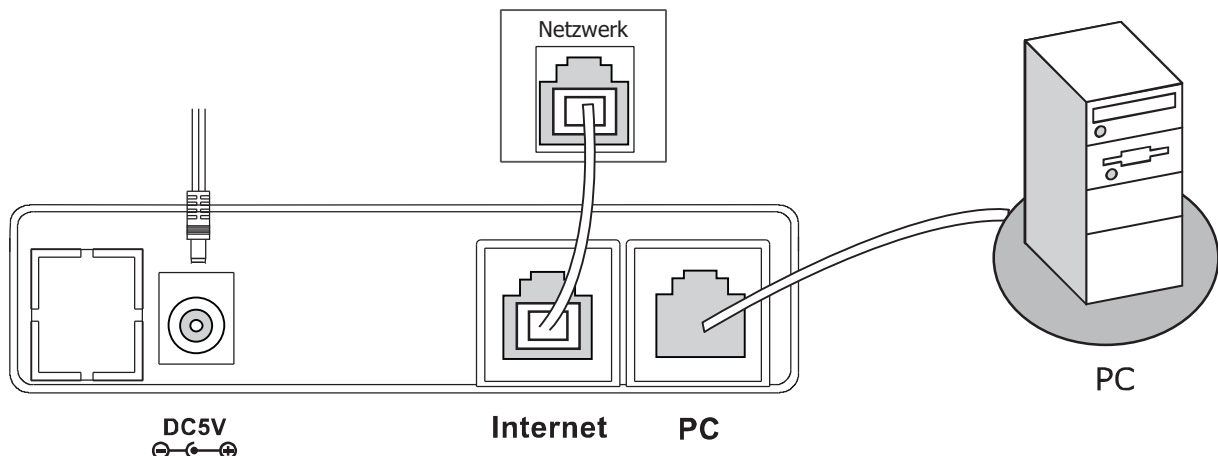

Sprache einstellen: In der Grundeinstellung des Telefons ist die Sprache Englisch. Es unterstützt aber viele andere Sprachen, der Benutzer kann seine Bevorzugte auswählen.
Drücken Sie Menü – Einstellungen – Grundeinstellungen – Sprache und wählen Sie die gewünschte Sprache aus.

Netzwerk-Einstellungen:

Wählen Sie Menü – Einstellungen – erweiterte Einstellungen – Netzwerk - WAN-Port/ LAN-Port um auf die Internet-Konfigurationsseite zu gelangen

Konten-Einstellungen:

Zum Einstellen wählen Sie Menü – Einstellungen – erweiterte Einstellungen – Konten – OK Orientieren Sie sich an den obigen Angaben zur Weboberfläche.

Konfiguration über Webbrowser

Drücken Sie die Taste OK. Es öffnet sich die Statusanzeige des Telefons. Geben Sie die angezeigte IP-Adresse (z.B. <http://192.168.3.35>) an Ihrem PC in Ihren Webbrowser ein. Die Werkseinstellung für Name und Passwort ist **admin/admin**.

Anmerkung:

Achten Sie darauf, dass sich Ihr PC im gleichen Netzwerkbereich (z.B. 192.168.3.X) wie Ihr Telefon befindet. Die Konfigurationsseiten können sonst nicht aufgerufen werden. Für weitere Fragen kontaktieren Sie bitte den Netzwerkadministrator bzw. den IP-Serviceprovider.

Wählen Sie in der Weboberfläche Network – Internet Port (WAN)

DHCP: In der Werkseinstellung versucht das Telefon von einem DHCP- Server innerhalb des Netzwerks die korrekten Daten wie IP-Adresse, Subnet-Maske, Gateway, DNS-Server, usw. zu beziehen.

Static IP Address: Wenn Ihr Telefon keinen DHCP-Server findet, müssen in diesem Menü alle obigen Angaben manuell eingegeben werden. Für weitere Fragen kontaktieren Sie bitte den Netzwerkadministrator bzw. den IP-Serviceprovider.

PPPoE: Wenn Sie das Telefon direkt mit einem xDSL-Modem verbinden wollen, kann es selbstständig eine Internet-Verbindung aufbauen. Fragen Sie Ihren Internet-Zugangsanbieter nach Namen und Passwort.

Anmerkung:

Falls Sie falsche Netzwerkparameter eingeben, kann Ihr Telefon nicht zugänglich sein. Außerdem können sogar Netzwerk-Probleme auftreten. Kontaktieren Sie bitte den Netzwerkadministrator!

Konteneinstellungen: Zum Einstellen wählen Sie in der Weboberfläche Account – 1.

Parameter:

Line active:	Konto benutzen oder deaktivieren (Navigationstasten rechts/links)
Label:	Wird bei Anrufen zur Kontenidentifikation angezeigt
Display name:	Wird bei Anrufen als Namensanzeige benutzt
Register name:	Wird von Ihrem SIP-Serviceprovider vergeben
User name:	Benutzerkonteninformation, wird von Ihrem SIP-Serviceprovider vergeben
Password:	Wird von Ihrem SIP-Serviceprovider vergeben
SIP Server, NAT, usw:	Server für die Registrierung, wird von Ihrem SIP-Serviceprovider vergeben

Bitte wenden Sie sich an Ihren Service-Provider um mehr Kontendetails zu erhalten.

Aktuelle Anleitungen und Firmware finden Sie unter www.tiptel.com/support.